

waterpik

Instruction Manual Manuel d'instructions Manual de instrucciones

Model # is located by barcode.
Please write your model # on your sales receipt or below.

Le numéro de modèle se trouve à côté du code-barres.
Veuillez inscrire le numéro de modèle sur votre reçu de vente ou ci-dessous.

El número de modelo está ubicado al lado del código de barras.
Sirvase escribir el número de modelo en el recibo de compra o debajo.

Model Number:

www.waterpik.com/shower-register
FN 20027243-F AB

INCLUDED SHOWER COMPONENTS

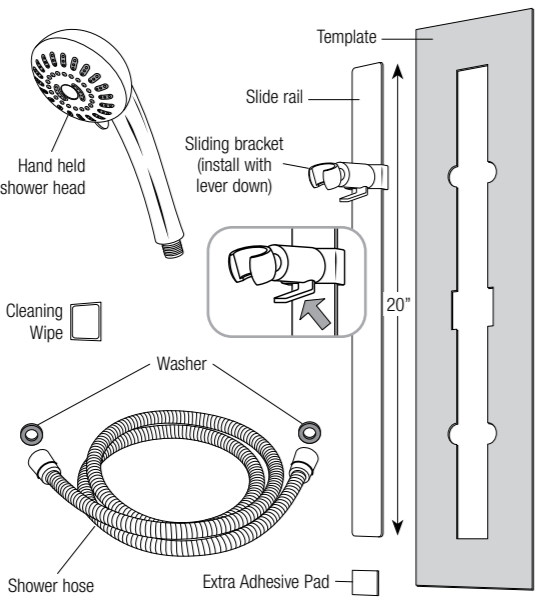

SHOWER HEAD INSTALLATION

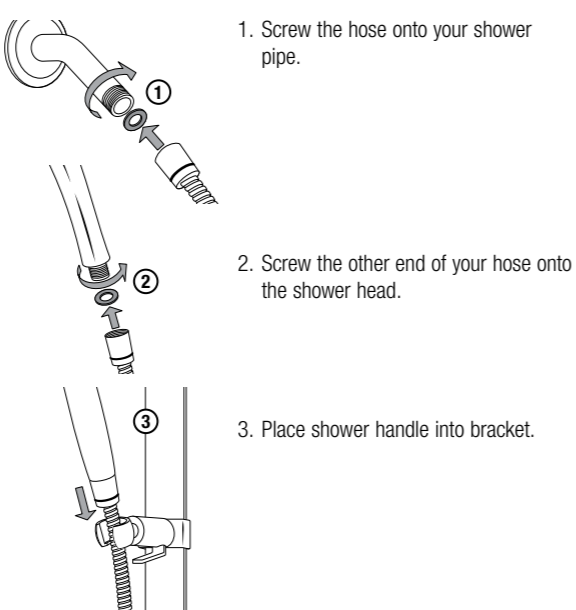

SLIDE RAIL REMOVAL

To access a video on how to uninstall the slide rail go to: www.waterpik.com/InstallRail

Removal Tools:
Masking tape, standard plastic or metal putty knife, or a tile trowel, available at most hardware stores.

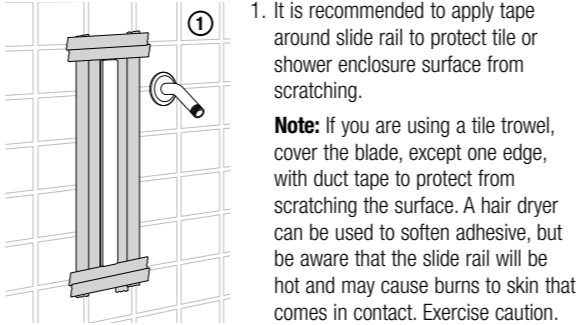

TROUBLESHOOTING GUIDE

| | |
|--|--|
| No water flow from the shower head. | a Confirm previous shower washer is not in the shower pipe or diverter. b Check both hose ends to clear any blockage. |
| Low water pressure or missing spray patterns. | a Clean shower head in vinegar/water solution. (See care & cleaning section). b Tightly secure hose conical. |
| Leaking at shower pipe/hose connection. | a Confirm washer is fully seated in hose conical. b Tightly secure hose conical. |
| Hand held shower head does not fit in bracket. | a Confirm lever is on the underside of the sliding bracket. b Rotate the holder so lip is at the bottom by twisting it with your hand |

LIFETIME LIMITED WARRANTY

Save your receipt as proof of purchase is required for warranty action. Water Pik, Inc. warrants to the original purchaser of this product that it is free from defects in material and workmanship for as long as the original purchaser owns this product. Water Pik, Inc. will replace the product which in our opinion is defective, provided that the product has not been abused, misused, altered or damaged after purchase. (This includes damage due to use of tools or harsh chemicals.) In the event an item has

Have any questions or need assistance?

For quick service prior to calling have your model number and receipt ready.

In the U.S., call our toll-free Customer Assistance Line **1-800-525-2774**, Monday – Friday, 7:00 AM – 5:00 PM MST. English only. or visit www.waterpik.com

In Canada, call our bilingual toll-free Customer Assistance Line **1-888-226-3042**, Monday – Friday, 7:00 AM – 5:00 PM MST. or visit www.waterpik.ca

© 2020 Water Pik, Inc. Printed in China.

waterpik

Water Pik, Inc., a subsidiary of Church & Dwight Co., Inc.
1730 East Prospect Road
Fort Collins, CO 80553-0001 U.S.A.
www.waterpik.com

ÉLÉMENTS DE LA DOUCHE COMPRIS

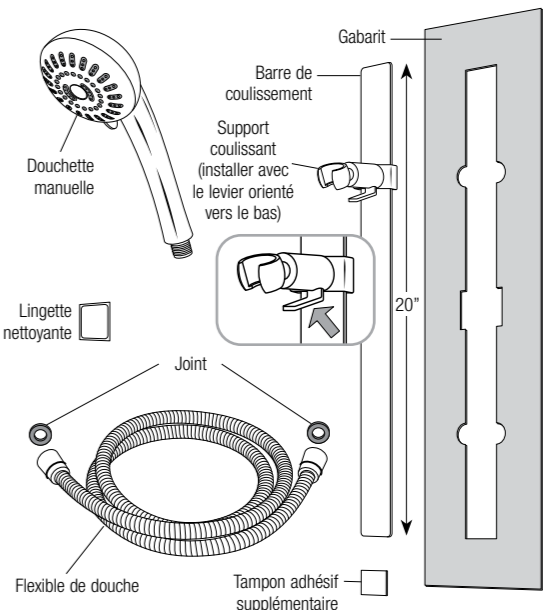

Utilisation de la lingette

- Éviter tout contact avec les yeux.
- Se laver soigneusement les mains après usage.

INSTALLATION DE LA DOUCHETTE

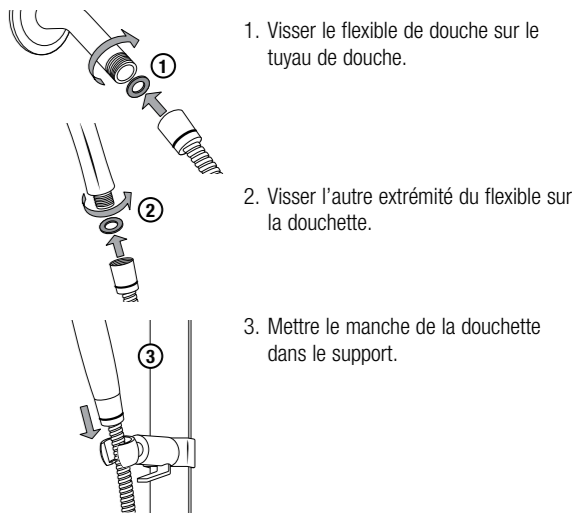

ENGLISH

Thank you for purchasing this Waterpik® shower head. This booklet provides information to make installation easy and quick. You are close to enjoying a powerful and invigorating shower experience.

You can view more information about Waterpik® shower head products at www.waterpik.com. To learn more about Waterpik® water for wellness® benefits go to www.waterpikwellness.com.

Access an Instructional Video Online
For this model we have created installation videos that are available online. You can access them at our website www.waterpik.com or go to the following link: www.waterpik.com/InstallRail

Note: All pictures and images depicted in the videos and this manual may not directly illustrate your shower head.

TOOLS REQUIRED

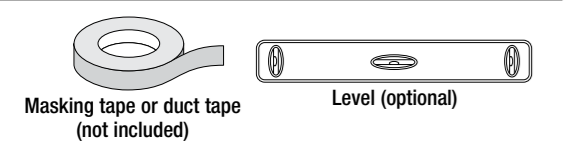

SLIDE RAIL INSTALLATION

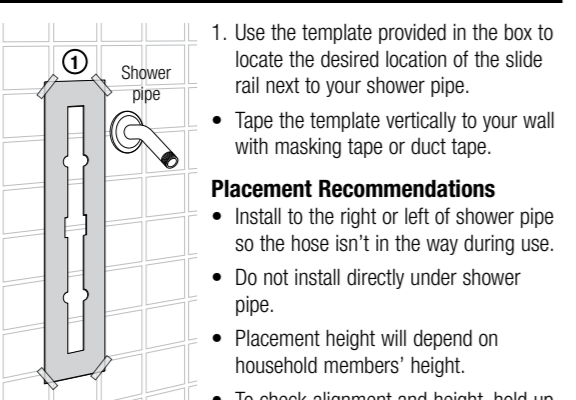

Placement Recommendations

- Install to the right or left of shower pipe so the hose isn't in the way during use.
- Do not install directly under shower pipe.
- Placement height will depend on household members' height.
- To check alignment and height, hold up shower head and rail to confirm that is your desired position. The adhesive pads allow for one time use and cannot be repositioned so it's important to use the template.

Note: To ensure proper alignment of the slide rail, a level can be used. If you

Installed shower head

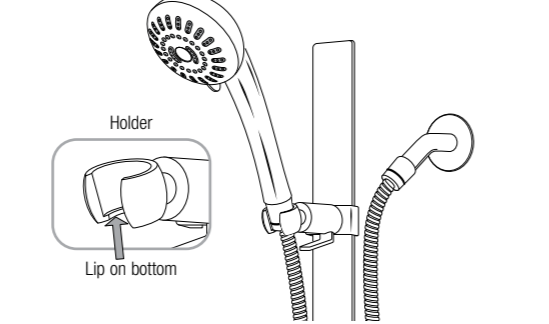

Vacuum Breaker Backflow Prevention
Note: Several U.S. state and local municipal plumbing codes require the use of a backflow prevention device when installing a hand shower. This device is termed a vacuum breaker. If your hand shower includes a vacuum breaker it will be located in the hose, and the hose end with the vacuum breaker will include a sticker that reads "attach this vacuum breaker end to shower bracket." If the hose is not installed in this manner, water will not flow. If your hand shower does not include a vacuum breaker, and you would like to obtain one free of charge, please contact us at **1-800-525-2774** (U.S. calls only) and request part number 20009558.

WARNING:

- To avoid hot water dangers and conserve even more energy, make sure your water heater is set at 48.9°C / 120°F or below.
- Test the tub/shower water with your hand before bathing.
- For additional safety for EcoFlow® or high efficiency shower heads, it is recommended that all homes have installed a pressure balance tub and shower valve with the rotational limit stops properly set by a plumber.

OPERATION

Hand Held Spray Selector:
Spray patterns for the hand held shower head are controlled by the small lever that rotates the shower face to the left or right.

To change position of shower head bracket:

Grasp the bracket while depressing the lever beneath body of bracket. This will release bracket and allow it to slide it up or down the slide rail to desired position. Release the lever to lock in place.

CARE AND CLEANING

- To maintain proper working conditions cleaning is required when mineral deposits appear on spray orifices. To clean mineral deposits, gently rub nozzles on face of shower head to dislodge.
- To clean heavier deposits, remove shower head and soak face down in 1-2 cups of white vinegar (use white vinegar only) for about 2-3 hours. Replace shower head and run in each mode to flush out vinegar.
- Do not clean or rinse any part with harsh chemicals, heavy duty cleaners, or abrasives; this may damage parts or finish and will void warranty.

been discontinued Water Pik, Inc will replace with what it deems to be the closest product. Water Pik, Inc. is not responsible for labor charges, installation, or other consequential cost. The responsibility of Water Pik, Inc. shall not exceed the original purchase price of the product. This warranty gives you specific legal rights. You may also have other rights that vary where you reside.

Water Pik disclaims all other express or implied warranties to the extent permitted by law including, but not limited to, all warranties of merchantability and fitness for a particular purpose. All implied warranties are limited to the duration of this limited warranty. Some states or provinces may not allow limitation on how long an implied warranty lasts, so above may not apply to you.

Limitation of Liability: This limited warranty is your sole remedy against Water Pik and it shall not be liable for any damages, whether direct, indirect, incidental, special, consequential, exemplary or otherwise, including but not limited to property damage, arising out of any theory of recovery, including statutory, contract or tort.

BINDING ARBITRATION AND WAIVER OF RIGHT TO ASSERT MATTERS IN COURT AND RIGHT TO JURY TRIAL

By purchasing, installing, or using this product you agree that any controversy or claim arising out of or relating to your purchase, use, modification, installation, or removal of this product shall be settled by binding arbitration. The arbitrator's decision will be final and binding. Judgment on the award rendered by the arbitrator may be entered in any court having jurisdiction over the matter. Further, you agree that you will

not have the right to litigate any claim arising out of or in relation to your purchase, use, modification, installation, or removal of this product in any court or to have a jury trial on that claim.

Arbitration of any matters shall be administered by the American Arbitration Association and conducted by one arbitrator in accordance with the consumer arbitration rules of the American Arbitration Association in effect at the time of filing of the demand. The venue for all such arbitrations shall be Colorado and any such arbitration shall be subject to the Federal Arbitration Act and Colorado law.

WAIVER OF RIGHT TO PARTICIPATE IN CLASS ACTIONS OR PURSUE CLAIMS IN A REPRESENTATIVE CAPACITY.

Further, by purchasing, installing, or using this product you agree that arbitration must be on an individual basis. This means neither you, nor we, may join or consolidate claims in arbitration by or against other purchasers or users of Waterpik® products or the general public. Additionally, you may not litigate in court or arbitrate any claims as a representative or member of a class or in a purported representative capacity on behalf of the general public, other purchasers or users of this product, other persons or entities similarly situated, or in a private attorney general capacity.

If product malfunctions or becomes damaged, stop use immediately and contact Water Pik, Inc. for replacement.

FRANÇAIS

Nous vous remercions pour votre acquisition de ce produit de doucheage Waterpik®. Ce livret fournit des instructions pour une installation rapide et facile. Vous pourrez dans peu de temps bénéficier de la puissance et des effets rafraichissants de votre nouveau produit de doucheage Waterpik®.

D'autres informations sur les douchettes Waterpik® sont disponibles sur le site www.waterpik.com. Pour en savoir plus sur les bienfaits water for wellness® de Waterpik®, visitez le site Web www.waterpikwellness.com.

Accès à une vidéo d'instruction en ligne
Pour ce modèle, nous avons créé des vidéos sur l'installation disponibles en ligne. Vous pouvez y accéder sur notre site Web www.waterpik.com ou en utilisant le lien suivant : www.waterpik.com/InstallRail

Note : Les illustrations incluses dans le manuel et les images des vidéos peuvent ne pas représenter exactement le produit acheté (douchette).

OUTILS REQUIS

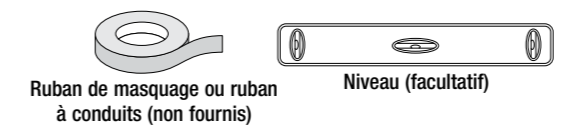

AVANT L'INSTALLATION

- S'assurer que le mur est propre et sec.
- Un niveau peut être utilisé pour vérifier l'alignement.
- Retirez l'ancienne douchette et enlevez l'adhésif à tuyauteries.
- Veiller à ce que le joint de l'ancienne douchette ne reste pas attaché sur le tuyau de douche. Utiliser un ustensile mince tel qu'un crayon ou un tournevis pour vérifier qu'aucun joint ne se trouve à l'intérieur du tuyau de douche. **Ne pas utiliser les doigts.**

TRÈS IMPORTANT! Les tampons adhésifs de la barre de coulissement n'adhéreront qu'une seule fois sur le mur. Ne pas essayer de les repositionner plusieurs fois. Une seule utilisation est possible. Ne pas retirer la pellicule protectrice à l'arrière des tampons adhésifs de la barre de coulissement avant d'avoir utilisé le gabarit permettant de déterminer la position définitive désirée de la barre. Ne pas toucher la surface adhésive à l'arrière des tampons car l'huile présente sur les doigts diminuera l'efficacité de l'adhésif.

Remarque : Après installation, 12 à 24 heures sont nécessaires pour que la barre de coulissement adhère complètement au mur. Un tampon adhésif supplémentaire est fourni si besoin est.

INSTALLATION DE LA BARRE DE COULISSEMENT

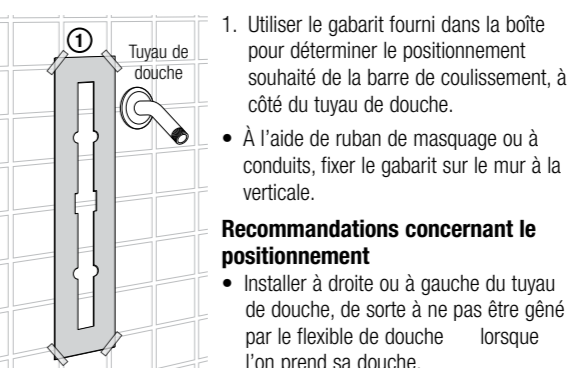

- Ne pas installer juste au-dessous du tuyau de douche.
- La hauteur d'installation dépend de la taille des membres de la famille.
- Pour vérifier l'alignement et la hauteur, positionner la douchette sur la barre en la maintenant avec la main pour vérifier que la position est satisfaisante. Les tampons adhésifs ne peuvent être utilisés qu'une seule fois et ne peuvent pas être repositionnés; il est donc important d'utiliser le gabarit.

Remarque :

Pour s'assurer que la barre de coulissement est bien alignée, il est possible d'utiliser un niveau. Si la douche est carrelée, il est alors possible d'utiliser les lignes du carrelage pour un alignement correct avec les lignes du quadrillage du gabarit. Éviter d'utiliser les joints sous le ruban adhésif si possible et suivre les instructions indiquées sur le gabarit.

Une fois la position de la barre de coulissement déterminée et avant de faire adhérer la barre sur le mur, utiliser la lingette fournie pour nettoyer la surface du mur apparente à l'intérieur du gabarit. Laisser la surface sécher pendant une minute. Une fois sèche, retirer la pellicule protectrice rouge bordeaux à l'arrière des tampons adhésifs. Placer la barre (côté adhésif, sans pellicule protectrice, orienté vers le mur) à l'intérieur du gabarit, puis exercer une pression avec les mains pendant 20 secondes. Enlever le gabarit. **Si cela est possible, pour de meilleurs résultats, ne pas utiliser la douche pendant 24 heures (minimum 12 heures).**

Douchette installée

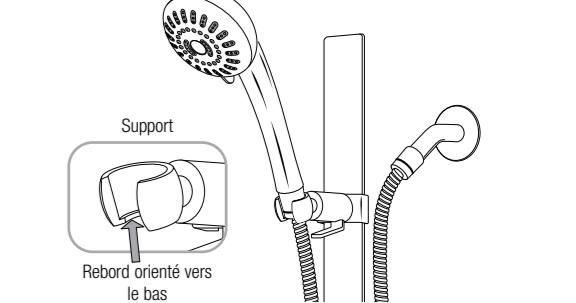

Brise-vidé/Prévention du reflux :

Remarque : Plusieurs codes de plomberie fédéraux et municipaux locaux des É.-U. requièrent l'installation d'un dispositif de prévention de reflux pour l'installation d'une douchette manuelle. Ce dispositif est connu sous le nom de brise-vidé. Si la douchette manuelle comprend un brise-vidé, celui-ci se situe dans le tuyau et l'extrémité du tuyau avec le brise-vidé comporte un autocollant sur lequel est inscrit « raccorder cette extrémité du brise-vidé au raccord de douche ». Si le tuyau n'est pas installé de cette manière, l'eau ne coulera pas. Si la douchette manuelle ne comprend pas de brise-vidé et que vous souhaitez en obtenir un sans frais, veuillez nous contacter au **1-800-525-2774** (uniquement pour les appels provenant des É.-U.) et demandez la pièce no 20009558.

FONCTIONNEMENT

Sélection du mode d'aspersion de la douchette manuelle :
Sur la douchette manuelle, le mode d'aspersion est sélectionné par la petite manette qui fait pivoter le disque frontal vers la droite ou vers la gauche.

Pour changer la position du support de douchette :

Tenir le support tout en abaissant le levier sous le support. Ceci permettra de desserrer le support, pour lui permettre de descendre ou monter le long de la barre de coulissement à la position désirée. Lâcher le levier pour bloquer le support en place.

EN FRANÇAIS AU VERSO

