

waterpik

## Drenching Shower Head

Pomme de douche - effet rideau d'eau

Cabezal de ducha de gran caudal

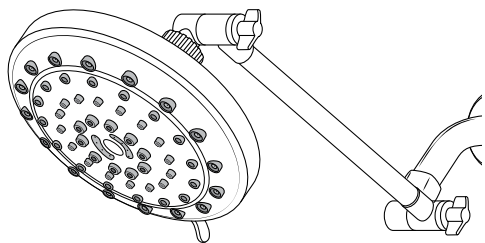

### Instruction Manual Manuel d'instructions Manual de Instrucciones

Model / Modèle / Modelo: XMD-673E

FN 20026273-F AA

## ENGLISH

### INSTALLATION

Easy to follow instructions on how to install your new Drenching Shower Head. Follow steps in the order shown, for best results.

### TOOLS NEEDED

Adjustable wrench is recommended. (Wrap swivel nut with a soft cloth to prevent scratching.)



Adjustable Wrench (not included)



### PREPARE

1. Remove old shower head from shower pipe. Be sure to remove old pipe tape from threads.

- Ensure that the washer from the old shower is not connected to the pipe. Use a thin utensil to check inside the pipe for washers, such as a pencil or screw driver. **Do not use your fingers.**

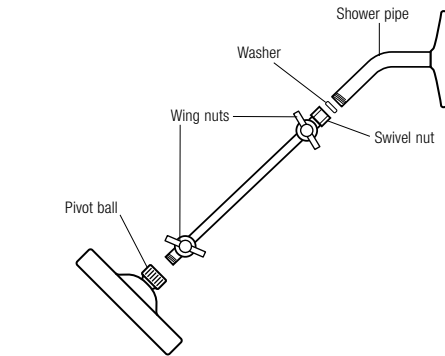

### INSTALLATION

2. Attach shower arm to pipe by tightening the swivel nut to the shower pipe. Hand tighten the nut. Then, using an adjustable wrench, tighten the nut an additional ¼ turn.

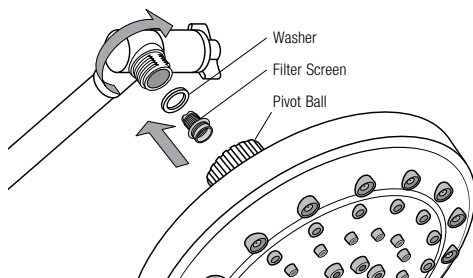

3. Attach shower head to shower arm by hand tightening clockwise. Hand tighten only.
4. Test for leaks. Tighten connections as needed.

### HOW TO USE THIS ADJUSTABLE DRENCHING SHOWER HEAD

#### TO ADJUST ARM UP OR DOWN

1. Slightly loosen the wing nut. (Do not unscrew all the way.) Loosen and re-tighten one at a time.
2. Rotate arm and head to the desired position, holding the unit in place until you re-tighten the wing nut(s).
3. Notice that the arm sets only in certain adjustment angles. This is normal operation of the locking feature.

#### Optimal Adjustment Angles

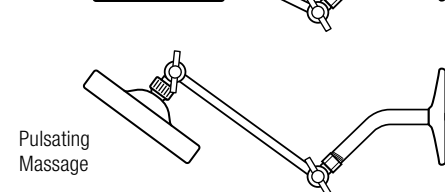
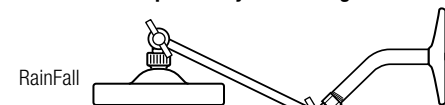

### OPERATION

1. Rotate the control ring for different settings.

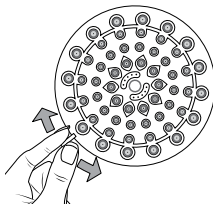

### ENJOY YOUR NEW SHOWER HEAD!

### TROUBLESHOOTING GUIDE

Problem	Solution
Low water pressure or missing spray patterns	a Clean shower head in vinegar/water solution. (See care section). b Clean the filter screen.
Leaking at pivot ball connection	a Remove and clean filter screen. b Confirm filter screen is fully seated at the base of the pivot ball with the washer on top.

### CARE AND CLEANING

1. Clean filter screen at least once a year, or whenever you notice a drop in water pressure.
2. Cleaning is required to maintain proper working conditions when mineral deposits appear on the spray orifices. Soaking and cleaning nozzles with household vinegar will help remove mineral build-up. Clean the flexible nozzles by rubbing with a finger or soft bristled toothbrush.
3. Do not clean or rinse the shower head with harsh chemicals, heavy-duty cleaners, or abrasives; this may damage parts or finish and will void warranty.

### LIMITED LIFETIME WARRANTY

**Save your receipt. Proof of purchase is required for warranty action.** Water Pik, Inc. warrants to the original purchaser of this product that it is free from defects in material and workmanship for as long as the original purchaser owns this product. Water Pik, Inc. will replace the product which in our opinion is defective, provided that the product has not been abused, misused, altered or damaged after purchase. (This includes damage due to use of tools or harsh chemicals.) In the event an item has been discontinued we will replace with what we deem to be the closest product. Water Pik, Inc. is not responsible for labor charges, installation, or other consequential cost. The responsibility of Water Pik, Inc. shall not exceed the original purchase price of the product. This warranty gives you specific legal rights. You may also have other rights that vary where you reside.

**If product malfunctions or becomes damaged, stop use and contact Water Pik, Inc. for assistance.**

#### Have questions or need assistance?

visit [www.waterpik.com](http://www.waterpik.com) or call for Customer Service at **1-800-525-2774**  
8:00 a.m. to 4:00 p.m.,  
Mountain Standard Time, Monday-Friday

### BINDING ARBITRATION AND WAIVER OF RIGHT TO ASSERT MATTERS IN COURT AND RIGHT TO JURY TRIAL

By purchasing, installing, or using this product you agree that any controversy or claim arising out of or relating to your purchase, use, modification, installation, or removal of this product shall be settled by binding arbitration. The arbitrator's decision will be final and binding. Judgment on the award rendered by the arbitrator may be entered in any court having jurisdiction over the matter. Further, you agree that you will not have the right to litigate any claim arising out of or in relation to your purchase, use, modification, installation, or removal of this product in any court or to have a jury trial on that claim.

Arbitration of any matters shall be administered by the American Arbitration Association and conducted by one arbitrator in accordance with the consumer arbitration rules of the American Arbitration Association in effect at the time of filing of the demand. The venue for all such arbitrations shall be Colorado and any such arbitration shall be subject to the Federal Arbitration Act and Colorado law.

### WAIVER OF RIGHT TO PARTICIPATE IN CLASS ACTIONS OR PURSUE CLAIMS IN A REPRESENTATIVE CAPACITY.

Further, by purchasing, installing, or using this product you agree that arbitration must be on an individual basis. This means neither you, nor we, may join or consolidate claims in arbitration by or against other purchasers or users of Water Pik products or the general public. Additionally, you may not litigate in court or arbitrate any claims as a representative or member of a class or in a purported representative capacity on behalf of the general public, other purchasers or users of this product, other persons or entities similarly situated, or in a private attorney general capacity.

Waterpik® is a trademark of Water Pik, Inc. registered in Argentina, Australia, Austria, Benelux, Canada, Chile, China, Czech Republic, EU, Finland, France, Germany, Hong Kong, Hungary, India, Israel, Italy, Japan, Kazakhstan, Korea, Mexico, Norway, Poland, Russian Federation, South Africa, Spain, Sweden, Switzerland, Taiwan, Turkey, Ukraine, United States and Vietnam.

Waterpik® (stylized) is a trademark of Water Pik, Inc. registered in Australia, Canada, China, EU, Hong Kong, India, Japan, Korea, Mexico, Paraguay, Russian Federation, Switzerland, Taiwan, United States, and Vietnam.

AquaScape® is a trademark of Water Pik, Inc registered in Australia, Canada, and the United States.

OptiFlow® is a trademark of Water Pik, Inc. registered in Australia, Canada, China, EU, Hong Kong, India, Japan, Korea, Mexico, Taiwan, and the United States.

PowerPulse Massage® is a trademark of Water Pik, Inc. registered in Canada, EU, Iceland, Mexico, and the United Kingdom.

PowerPulse® (stylized) is a trademark of Water Pik, Inc. registered in Canada, China, EU, Iceland, United Kingdom, and the United States.

Shower Massage® is a trademark of Water Pik, Inc. registered in Canada.

The Plus is in the Power® is a trademark of Water Pik, Inc. registered in Canada, Mexico and the United States.

© 2018 Water Pik, Inc.

Made in China.

**Water Pik, Inc. a subsidiary of Church & Dwight Co., Inc.**

1730 East Prospect Road  
Fort Collins, CO 80553-0001  
[www.waterpik.com](http://www.waterpik.com)

## FRANÇAIS

### INSTALLATION

Instructions d'installation de la pomme de douche à effet rideau d'eau facile à suivre. Pour de meilleurs résultats, suivre les étapes dans l'ordre indiqué.

### OUTILLAGE NÉCESSAIRE

L'utilisation d'une clé à molette est recommandée. (Envelopper l'écrou pivotant dans un chiffon doux pour éviter toute éraflure.)



Clé à molette (pas incluse)



### PRÉPARATION

1. Retirer l'ancienne pomme de douche du tuyau de douche. Veiller à retirer l'ancien adhésif pour tuyauterie du filetage.
- Veiller à ce que le joint de la douchette existante ne reste pas attaché sur le tube d'alimentation. Utiliser un ustensile mince tel un crayon ou un tournevis pour vérifier qu'aucun joint ne se trouve à l'intérieur du tube d'alimentation. **Ne pas utiliser les doigts.**

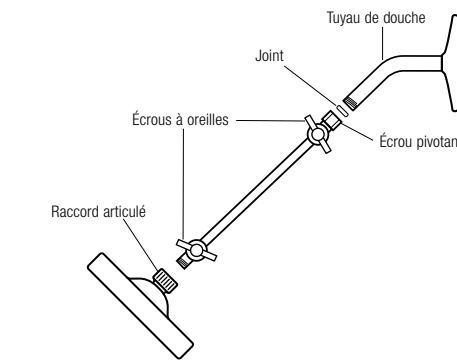

### INSTALLATION

2. Fixer le bras de douche flexible en serrant l'écrou pivotant sur le tuyau de douche. Serrer l'écrou à la main. Serrer ensuite l'écrou d'un quart de tour supplémentaire à l'aide d'une clé à molette.

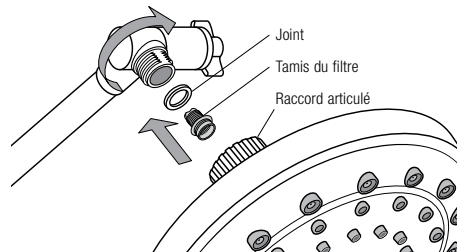

3. Fixer manuellement la pomme de douche au bras de douche en la tournant dans le sens horaire pour la serrer. Serrez à la main uniquement.

4. Vérifier qu'il n'y a pas de fuites. Resserer les connexions si nécessaire.

### UTILISATION DE LA POMME DE DOUCHE RÉGLABLE À EFFET RIDEAU D'EAU

#### RÉGLAGE DU BRAS DE DOUCHE - VERS LE HAUT OU VERS LE BAS

1. Desserrer légèrement l'écrou à oreilles. (Ne pas le desserrer complètement). Desserrer et ne resserrer qu'un seul écrou à la fois.

#### Angles d'ajustement optimaux

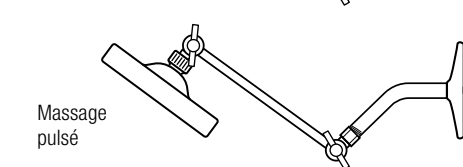
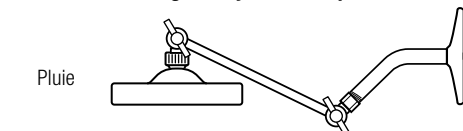

2. Faire pivoter le bras de douche jusqu'à la position souhaitée; maintenir l'appareil en place jusqu'à ce que l'on ait resserré le(s) écrou(s) à oreilles.

3. Vous remarquerez que le bras de douche ne peut s'installer que selon certains angles d'ajustement. Il s'agit là du fonctionnement normal de la caractéristique de verrouillage.

### FONCTIONNEMENT

1. Faire pivoter l'anneau de contrôle d'aspersion pour alterner entre les différents réglages.

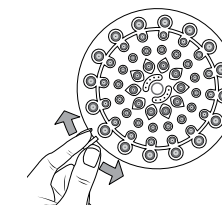

### PROFITEZ DE VOTRE NOUVELLE POMME DE DOUCHE!

## GUIDE DE DÉPANNAGE

Problème	Solution
Faible pression en eau ou modes d'aspersion manquants	a Nettoyer la pomme de douche dans un mélange d'eau et de vinaigre. (Voir la section Entretien). <p>b Nettoyer le tamis du filtre.</p>
Fuite au niveau du raccord articulé du tuyau	a Enleverle filtre et le nettoyer. <p>b Vérifier que le tamis du filtre est complètement installé sur la base du raccord articulé et que la rondelle est installée par dessus.</p>

### ENTRETIEN ET NETTOYAGE

1. Nettoyer le tamis de filtration au moins une fois par an ou dès que l’on remarque une baisse de la pression de l’eau.

2. Pour maintenir un bon état de fonctionnement, un nettoyage s’impose lorsque des dépôts de minéraux apparaissent sur les orifices d’aspersion. Afin d’aider à l’éliminer les dépôts de minéraux accumulés, on peut utiliser du vinaigre de cuisine pour faire tremper les orifices d'aspersion et les nettoyer. Nettoyer les orifices d’aspersion flexibles en les frottant avec le doigt ou avec une brosse à dents à poils doux.

3. Ne pas nettoyer ni rincer la pomme de douche avec des produits chimiques puissants, nettoyeurs puissants ou produits abrasifs; ceci pourrait endommager les pièces ou le revêtement et entraîner l’annulation de la garantie.

### GARANTIE LIMITÉE À VIE

**Veillez conserver le reçu de la transaction d'achat, qui devra être présenté comme preuve d'achat lors de toute demande d'application de la garantie.** Water Pik, Inc. garantit au bénéfice de l'acquéreur initial que ce produit est exempt de vice de matériau ou de fabrication, aussi longtemps que l'acquéreur initial est propriétaire du produit. Water Pik, Inc. decidera unilatéralement s’il convient de remplacer un produit jugé defectueux par Water Pik, sous réserve que le produit n’ait pas fait l’objet d’un usage impropre ou abusif, ou d’une modification ou détérioration après l’achat. (Ceci inclut les dommages imputables à l’emploi d’outils ou d’un composé chimique agressif). Advenant que l’article concerné ne soit plus commercialisé, nous offrirons en remplacement le produit disponible le plus proche du produit initialement acheté. Water Pik, Inc. ne couvrira pas les frais de main d’œuvre ou d’installation, ni d’autres frais connexes. La responsabilité financière imputée à Water Pik, Inc. ne pourra en aucun cas être supérieure au prix d’achat initial du produit. Cette garantie vous confère des droits juridiques spécifiques; vous pouvez également jouir d’autres droits, variables selon votre juridiction de résidence.

**En cas de détérioration ou d'anomalie de fonctionnement du produit, cesser d'utiliser le produit et contacter Water Pik, Inc. pour obtenir de l'aide.**

**Des questions? Besoin d'aide?**

consulter **www.waterpik.com** ou contacter le service à la clientèle au **1-800-525-2774** de 08 h 00 à 16 h 00, heure normale des Rocheuses, du lundi au vendredi

**ARBITRAGE EXÉCUTOIRE ET RENONCIATION À SON DROIT DE FAIRE VALOIR DES QUESTIONS AU TRIBUNAL ET SON DROIT AU PROCÈS PAR JURY**

En achetant, installant ou utilisant ce produit, vous acceptez que tout litige ou toute réclamation découlant directement ou indirectement de votre achat, utilisation, modification, installation ou retrait de ce produit, sera réglé(e) par arbitrage exécutoire. La décision de l'arbitre est finale et sans appel. Le jugement relatif à la sentence rendue par l'arbitre peut être exécuté dans tout tribunal compétent en la matière. De surcroît, vous concevez que vous n’aurez pas le droit de porter en justice toute réclamation découlant directement ou indirectement de votre achat, utilisation, modification, installation ou retrait de ce produit dans tout tribunal ou demander un procès par jury pour ladite réclamation.

L'arbitrage de toute question doit être administré par l’American Arbitration Association et conduit par un arbitre conformément au règlement d’arbitrage des litiges de consommation de l’American Arbitration Association en vigueur au moment du dépôt de la demande. Tous ces arbitrages doivent avoir lieu au Colorado et sont assujettis au Federal Arbitration Act et à la législation en vigueur au Colorado.

**RENONCIATION AU DROIT DE PARTICIPER À DES RECOURS COLLECTIFS OU DE FAIRE VALOIR DES REVENDICATIONS EN QUALITÉ DE REPRÉSENTANT**
En outre, en achetant, installant ou utilisant ce produit, vous convenez que l’arbitrage doit être conduit de manière individuelle. Ce qui signifie que ni vous ni nous ne pouvons joindre ni consolider des réclamations en arbitrage par ou à l’encontre d’autres acheteurs ou utilisateurs de produits Water Pik ou le grand public. De surcroît, vous ne pouvez pas saisir les tribunaux ou porter en arbitrage toute réclamation en qualité de représentant ou de membre d’une action collective ou en qualité prétendue de représentant au nom du

#### ARBITRAGE EXÉCUTOIRE ET RENONCIATION À SON DROIT DE FAIRE VALOIR DES QUESTIONS AU TRIBUNAL ET SON DROIT AU PROCÈS PAR JURY

grand public, autres acheteurs ou utilisateurs de ce produit, autres personnes ou entités se trouvant dans la même situation ou agir en qualité de procureur général privé.

Waterpik® est une marque de commerce de Water Pik, Inc. déposée en Argentine, en Australie, en Autriche, au Benelux, au Canada, au Chili, en Chine, en République Tchèque, dans l’UE, en Finlande, en France, en Allemagne, à Hong Kong, en Hongrie, en Inde, en Israël, en Italie, au Japon, au Kazakhstan, en Corée, au Mexique, en Norvège, en Pologne, dans la Fédération de Russie, en Afrique du Sud, en Espagne, en Suède, en Suisse, dans Taiwan, en Turquie, en Ukraine, aux États-Unis et au Vietnam.

Waterpik® (stylisé) est une marque de commerce de Water Pik, Inc. déposée en Australie, au Canada, en Chine, dans l’UE, à Hong Kong, en Inde, en Israël, au Japon, en Corée, au Mexique, au Paraguay, en Russie, en Suisse, dans Taiwan, aux États-Unis et au Vietnam.

AquaScape® est une marque de commerce de Water Pik, Inc. déposée en Australie, au Canada et aux États-Unis.

OptiFlow® est une marque de commerce de Water Pik, Inc. déposée en Australie, au Canada, en Chine, dans l’UE, à Hong Kong, en Inde, au Japon, en Corée, au Mexique, dans Taiwan, et aux États-Unis.

PowerPulse Massage® est une marque de commerce de Water Pik, Inc. déposée au Canada, dans l’UE, en Islande, au Mexique et au Royaume-Uni.

PowerPulse® (stylisé) est une marque de commerce de Water Pik, Inc. déposée au Canada, en Chine, dans l’UE, en Islande, au Royaume-Uni et aux États-Unis.

Shower Massage® est une marque de commerce de Water Pik, Inc. déposée au Canada.

The Plus is in the Power® est une marque de commerce de Water Pik, Inc. déposée au Canada, au Mexique et aux États-Unis.

© 2018 Water Pik, Inc.    Fabriqué en Chine.

**Water Pik, Inc., une filiale de Church & Dwight Co., Inc.**
1730 East Prospect Road
Fort Collins, CO 80553-0001
**www.waterpik.com**

#### ESPAÑOL

### INSTALACIÓN

Instrucciones fáciles de seguir para instalar su nuevo cabezal de ducha de gran caudal. Para obtener los mejores resultados, siga los pasos en el orden que se muestra.

### HERRAMIENTAS NECESARIAS

Se recomienda una llave regulable. (Envuelva la tuerca pivotante en un paño suave para evitar que se raye.)

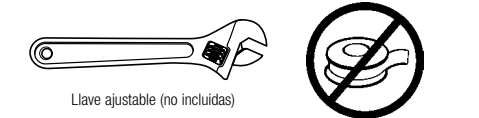

### PREPARACIÓN

1. Quite el viejo cabezal del tubo de la ducha. Cerciórese de quitar la cinta de la rosca del tubo viejo.

- Cerciórese de que la arandela de la vieja ducha no esté conectada al tubo. Revise el interior del tubo con un utensilio fino, como puede ser un lápiz o un destornillador, para ver si hay arandelas. **No lo haga con los dedos.**

#### REMOVER EL CABEZAL DE LA DUCHA Y QUITAR LA CINTA DE LA ROSCA DEL TUBO VIEJO

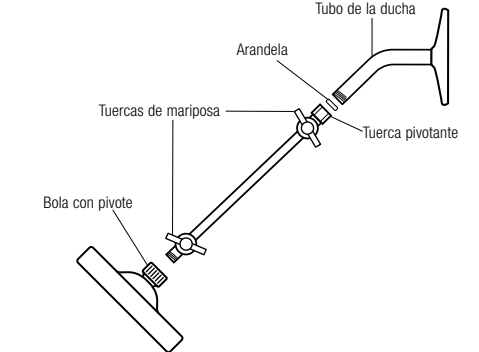

### INSTALACIÓN

2. Sujete el brazo de la ducha al tubo ajustando la tuerca pivotante al tubo de la ducha. Apriete la tuerca a mano. Luego apriete la tuerca ¼ giro adicional con una llave ajustable.

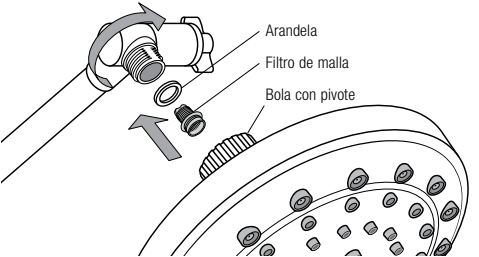

3. Sujete el cabezal de ducha al brazo de la ducha apretando con la mano hacia la derecha. Apriete a mano solamente.

4. Pruebe para ver si hay fugas. Apriete las conexiones si es necesario.

#### CÓMO USAR ESTE CABEZAL DE DUCHA DE GRAN CAUDAL

### PARA REGULAR EL BRAZO HACIA ARRIBA O HACIA ABAJO

1. Afloje ligeramente la tuerca de mariposa. (No la desatornille por completo.) Aflojela y vuelva a apretarla una vuelta por vez.

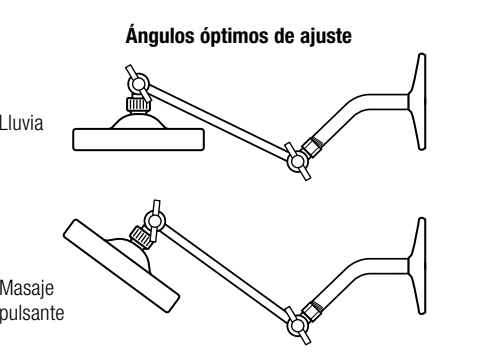

#### REMOVER EL CABEZAL DE LA DUCHA Y QUITAR LA CINTA DE LA ROSCA DEL TUBO VIEJO

2. Gire el brazo y el cabezal hacia la posición deseada, sosteniendo la unidad en su lugar hasta volver a apretar la(s) tuerca(s) de mariposa.

3. Fijese que el brazo se fija solamente en ciertos ángulos de ajuste. Éste es el funcionamiento normal de la característica de bloqueo.

### FUNCIONAMIENTO

1. Gire el aro del control para usar los diferentes ajustes.

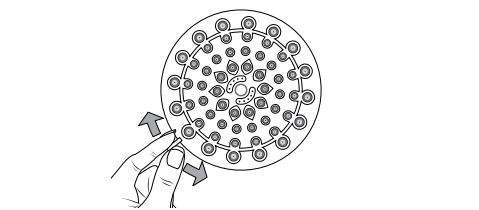

### ¡DISFRUTE SU NUEVO CABEZAL DE DUCHA!

## GUÍA DE SOLUCIÓN DE PROBLEMAS

Problema	Solución
La presión de agua es baja o faltan tipos de rociado	a Limpie el cabezal de ducha en una solución de vinagre/agua. (Vea la sección de cuidado). <p>b Limpie el filtro de malla.</p>
Hay pérdida de agua en la conexión de la bola con pivote	a Retire y limpie la malla del filtro. <p>b Confirme que la malla del filtro esté asentada por completo en la base de la bola con pivote y con la arandela en la parte superior.</p>

### CUIDADO Y LIMPIEZA

1. Limpie el filtro de malla al menos una vez al año o cada vez que note una baja en la presión del agua.

2. Para mantener las condiciones adecuadas de funcionamiento, se necesitará una limpieza cuando aparezcan depósitos de minerales en los orificios de rociado. Si pone las boquillas a remojar y las limpia con vinagre doméstico, ayudará a remover la acumulación de minerales. Limpie las boquillas flexibles frotándolas con un dedo o con un cepillo de dientes de cerda blanda.

3. No limpie ni enjuague el cabezal de ducha con productos químicos ásperos, limpiadores de uso intenso ni abrasivos; esto puede dañar las piezas o el acabado, y anulará la garantía.

### GARANTÍA LIMITADA DE POR VIDA

**Guarde su recibo, ya que se requiere como prueba de compra para hacer valer la garantía.** Water Pik, Inc. le garantiza al comprador original de este producto, que el mismo no tiene defectos de materiales ni de mano de obra durante el tiempo que el producto pertenezca al comprador original. Water Pik, Inc. reemplazará cualquier producto que sea defectuoso según nuestra opinión, siempre y cuando el mismo no haya sido objeto de abuso, uso indebido, alteración o daños después de la compra. (Esto incluye daños ocasionados por el uso de herramientas o productos químicos ásperos.) En el caso de que un artículo se haya discontinuado, lo reemplazaremos con el producto que consideremos más parecido a éste. Water Pik, Inc. no se responsabiliza por cargos de mano de obra, instalación u otro costo secundario. La responsabilidad de Water Pik, Inc. no excederá del precio de compra original del producto. Esta garantía le otorga derechos legales específicos. Usted puede tener también otros derechos que varían según el lugar en donde usted resida.

**Si el producto funciona mal o se ha dañado, deje de usarlo y póngase en contacto con Water Pik, Inc. para obtener ayuda.**

**¿Tiene preguntas o necesita asistencia?**
visite **www.waterpik.com** o llame a Servicio al cliente al **1-800-525-2774** de 8:00 a.m. a 4:00 p.m.,
Horario estándar de la montaña, de lunes a viernes

**ARBITRAJE VINCULANTE Y RENUNCIA DEL DERECHO A INFORMAR ASUNTOS EN TRIBUNAL Y DERECHO A UN JUICIO CON JURADO**

Al comprar, instalar o usar este producto, usted acepta que cualquier controversia o reclamo que pueda surgir en relación con su compra, uso, modificación, instalación o eliminación de

este producto se someterá a arbitraje vinculante. La decisión del árbitro será definitiva y vinculante. La sentencia sobre el laudo dictada por el árbitro podrá presentarse en cualquier tribunal que tenga jurisdicción sobre el asunto. Asimismo, usted acepta que no tendrá derecho a litigar cualquier reclamo que surja en relación con su compra, uso, modificación, instalación o eliminación de este producto en cualquier tribunal, o a tener un juicio con jurado sobre ese reclamo.

La Asociación Americana de Arbitraje administrará el arbitraje de cualquier asunto y un árbitro lo llevará a cabo de conformidad con las normas de arbitraje del consumidor de la Asociación Americana de Arbitraje vigentes en el momento de la presentación de la demanda. El lugar para tales arbitrajes será Colorado y cualquier arbitraje de este tipo estará sujeto a la Ley Federal de Arbitraje y la legislación de Colorado.

**RENUNCIA DEL DERECHO A PARTICIPAR EN DEMANDAS COLECTIVAS O PRESENTAR RECLAMOS EN CALIDAD DE REPRESENTANTE.**

Asimismo, al comprar, instalar o usar este producto, usted acepta que el arbitraje debe ser individual. Esto significa que ni usted ni nosotros podemos participar o acumular reclamos en el arbitraje por otros compradores o usuarios de los productos Water Pik o el público en general ni en contra de ellos. Además, usted no podrá litigar ante un tribunal ni arbitrar ningún reclamo como representante o miembro de un grupo o en calidad de presunto representante en nombre del público en general, otros compradores o usuarios de este producto, otras personas o entidades en situación similar o en una demanda colectiva con un abogado particular.

#### ARBITRAGE EXÉCUTOIRE ET RENONCIATION À SON DROIT DE FAIRE VALOIR DES QUESTIONS AU TRIBUNAL ET SON DROIT AU PROCÈS PAR JURY

Waterpik® es una marca de comercio de Water Pik, Inc. registrada en Argentina, Australia, Austria, Benelux, Canadá, Chile, China, República Checa, la Unión Europea, Finlandia, Francia, Alemania, Hong Kong, Hungría, India, Israel, Italia, Japón, Kazajstán, Corea, México, Noruega, Polonia, la Federación Rusa, Sudáfrica, España, Suecia, Suiza, Taiwán, Turquía, Ucrania, los Estados Unidos y Vietnam.

Waterpik® (estilizada) es una marca de comercio de Water Pik, Inc., registrada en Australia, Canadá, China, la Unión Europea, Hong Kong, India, Israel, Japón, Corea, México, Paraguay, la Federación Rusa, Suiza, Taiwán, los Estados Unidos y Vietnam.

AquaScape® es una marca de comercio de Water Pik, Inc., registrada en Australia, Canadá y los Estados Unidos.

OptiFlow® es una marca de comercio de Water Pik, Inc., registrada en Australia, Canadá, China, la Unión Europea, Hong Kong, India, Japón, Corea, México, Taiwán y los Estados Unidos.

PowerPulse Massage® es una marca de comercio de Water Pik, Inc. registrada en Canadá, la Unión Europea, Islandia, México y el Reino Unido.

PowerPulse® (estilizada) es una marca de comercio de Water Pik, Inc., registrada en Canadá, China, la Unión Europea, Islandia, el Reino Unido y los Estados Unidos.

Shower Massage® es una marca de comercio de Water Pik, Inc., registrada en Canadá.

The Plus is in the Power® es una marca de comercio de Water Pik, Inc. registrada en Canadá, México y los Estados Unidos.

© 2018 Water Pik, Inc.

Hecho en China.

**Water Pik, Inc., una subsidiaria de Church & Dwight Co., Inc.**
1730 East Prospect Road
Fort Collins, CO 80553-0001
**www.waterpik.com**